

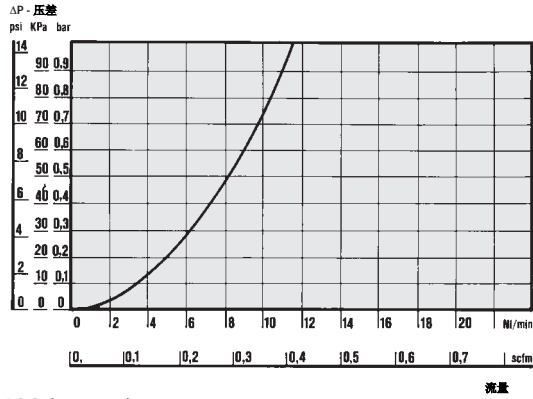

ICS 在带单向阀情况下水流量图

ICS/500 1/8"



ICS/400 1/4"

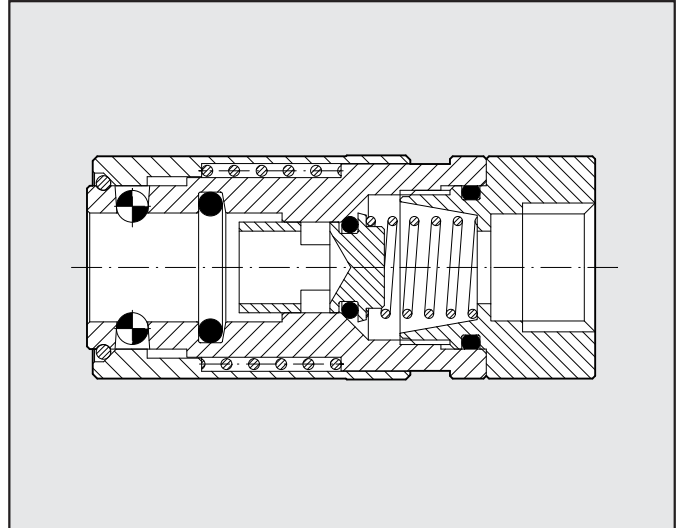
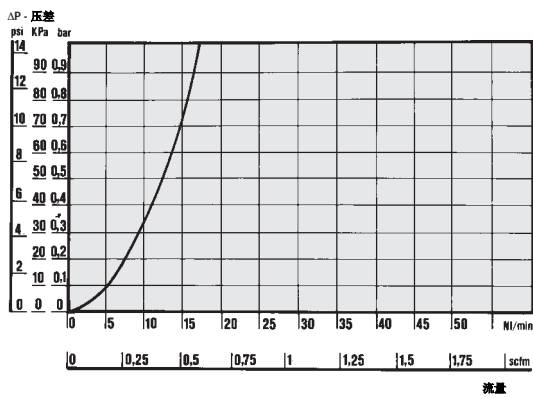

带单向阀：在插座上安装单向阀，可防止在连接或断开模具插头时，压缩空气散逸的情况。

ICS 在不带单向阀情况下水流量图

ICS/500 1/8"

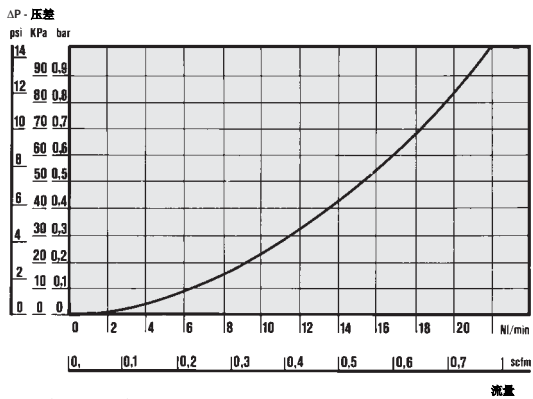

ICS/400 1/4"

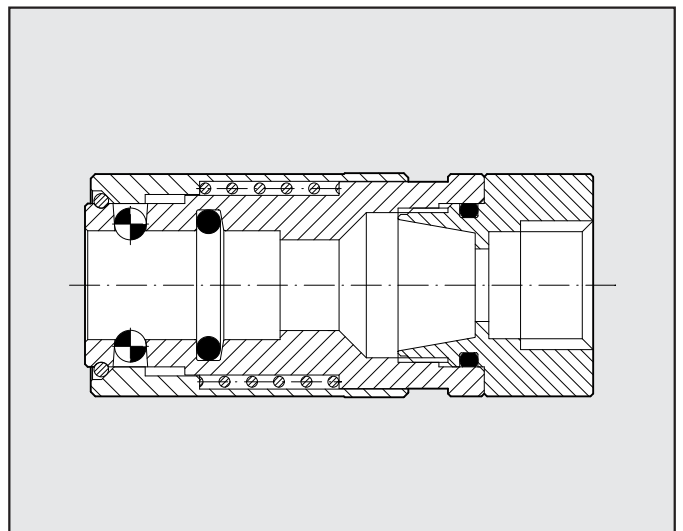
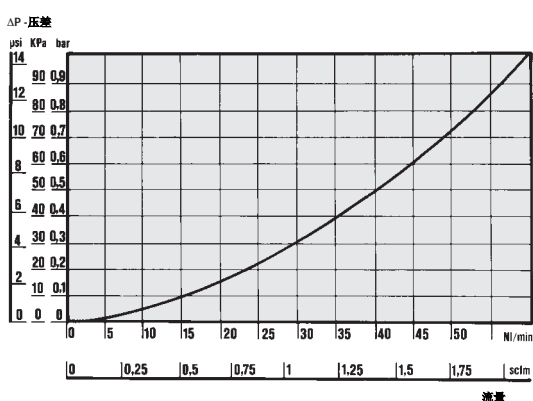

不带单向阀：该型式插座上不安装单向阀，适用于高流量的应用场合。该型式允许用于调节温度的介质有较高的流量，但是在连接或断开模具上插头时并不能切断介质。

特点概览

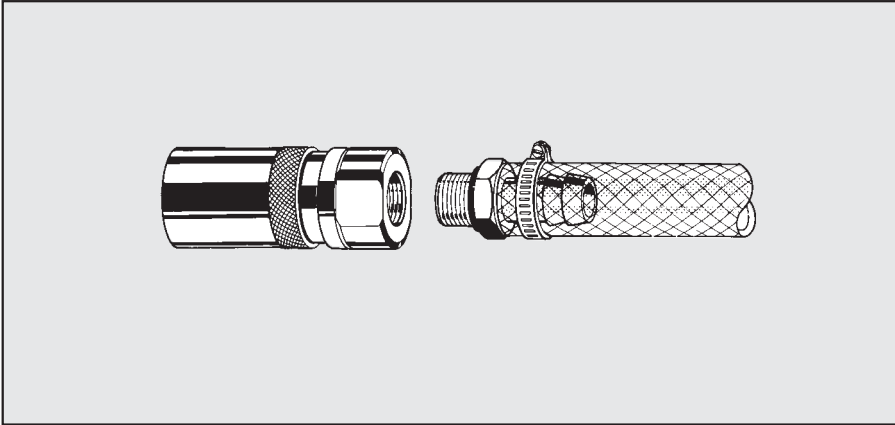

快速管接头的插座加传统软管接头的连接 (金属卡环锁定管路)

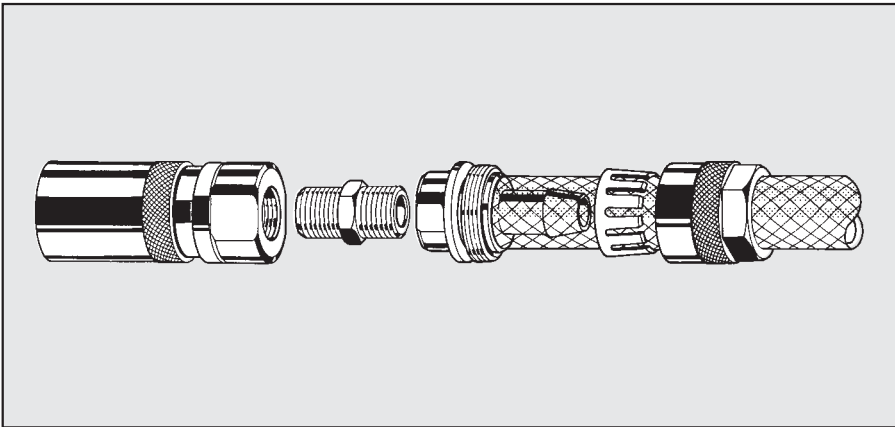

快速管接头的插座加带自锁定软管 (Metal Work 麦特沃克专利产品) 的连接。拧紧外圆形螺母时, 夹爪锁紧管子。



图 A



图 1

图 2

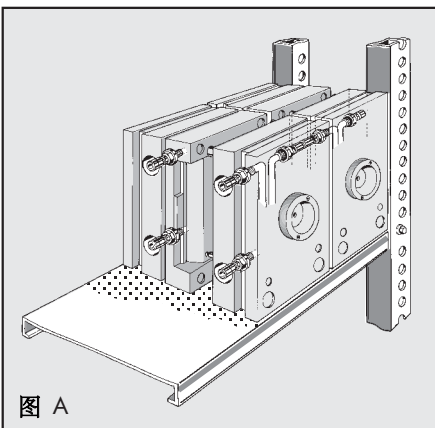
快速管接头的插头可与模具相连, 并嵌在模具内部 (见图 2-4)。既节省空间, 又保护了接头。模具没有任何突出的零部件, 而突出的零部件会占据较多的存储空间 (见图 A)。

d	G	H1	ch	D	H
4/6	1/8	7	13	20	23
7/9	1/4	9	14	26	30

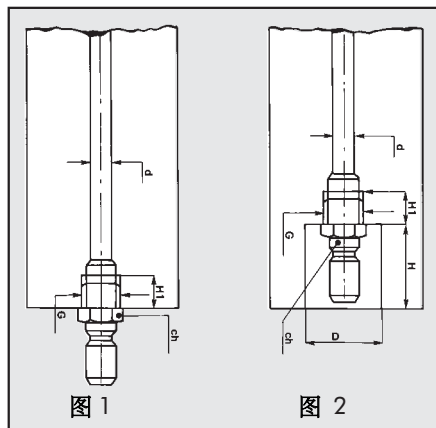

图 B



图 3

图 4

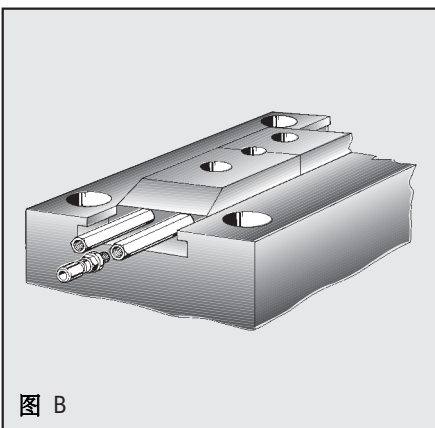
加长型 (见 A25接头) 作为附件提供。当需要调节模具内部零件的温度, 因为有了接长杆, 就不会出现模具上与橡胶管直接连接的情况, 这一点就显得特别有用了 (见图B)。

d	G	H1	ch	D	H	D1
4/6	1/8	7	13	20	23	17
7/9	1/4	9	14	26	30	21

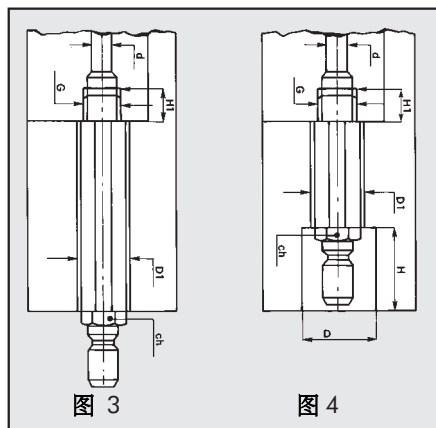