

Pneumo-bus 气动总线是压缩空气处理组合元件、阀和附件之间的集成式连接系统。该系统包括一个 Skillair 200 气源处理组合元件和单独一个用于 Multimach 阀岛的气源处理元件，该阀岛可直接与 Teseo 公司的附件连接。Teseo 公司的 AP 25 铝型材管道是该公司的专利产品，以安装快捷、附件数量丰富而为人所熟知。该型材是对称的，因此可安装在所有面上，切断和弯曲非常方便。Metal Work 麦特沃克公司的新型布局系统使客户非常感兴趣：

- 阀和气源处理元件可直接安装在管道上，管道既是一个牢固的机械支座，也可做气源之用。
- 省去聚酰胺气管、接头和安装件。
- 25 mm 宽的通孔可视作一个“储气罐”，确保在压力下降的时候阀仍有气源。
- 排气管道可与进气管道并行或并排安装。它与 Multimach 阀岛的排气口直接相连。
- 还可以将电缆扎在管道上。

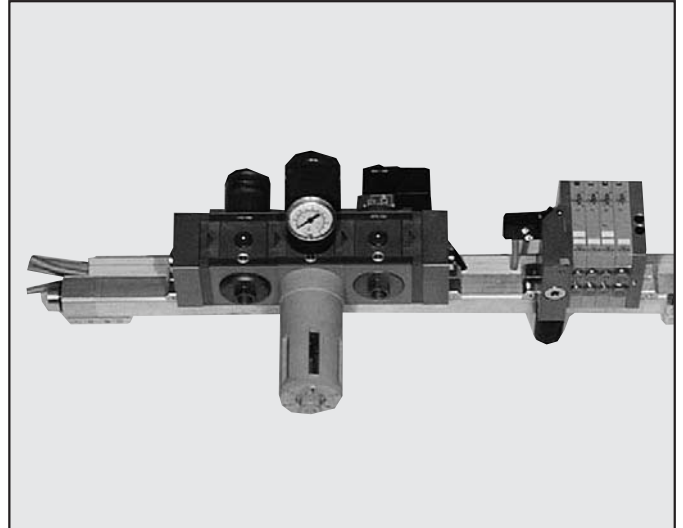

从传统型系统

发展至PNEUMO-BUS气动总线

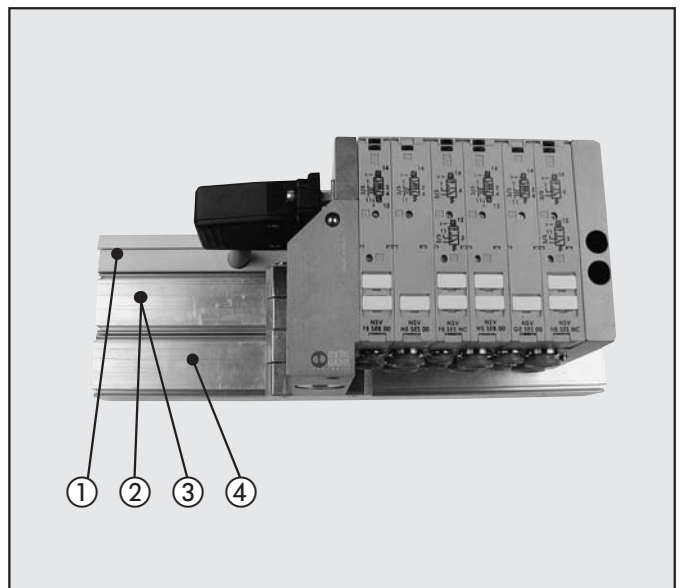
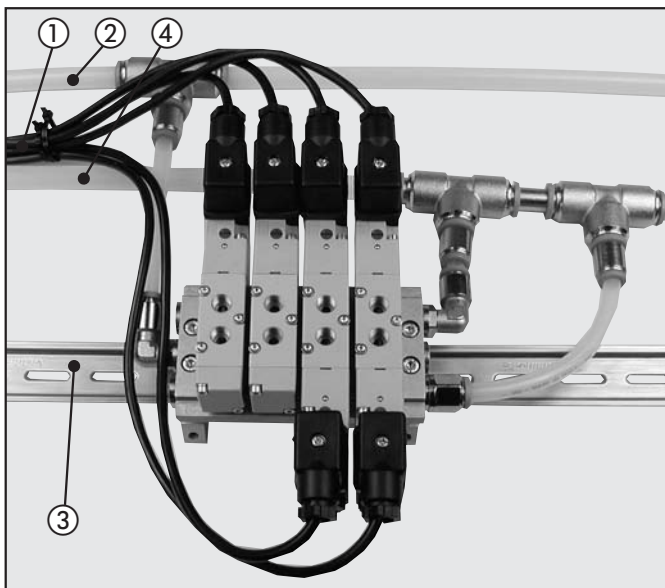

① 电线

② 气源

③ 阀的支架

④ 排气口

MULTIMACH

SKILLAIR 200 气源处理单元

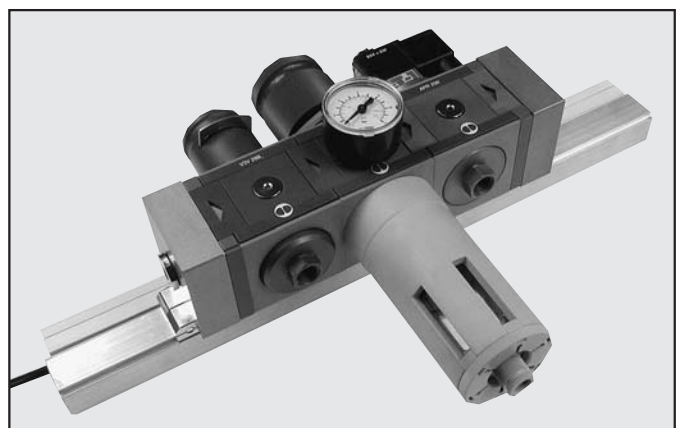
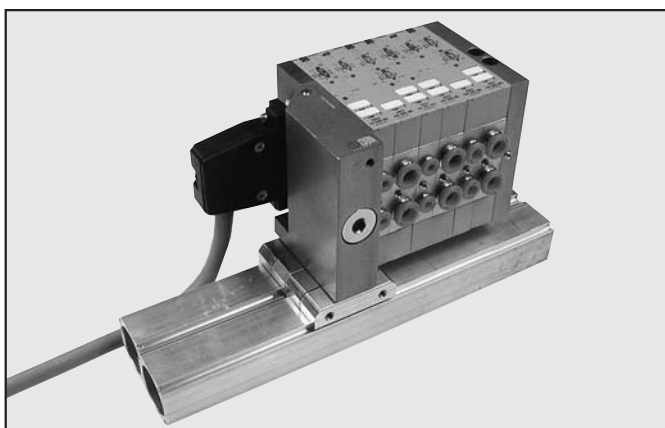

MULTIMACH端板, 用于PNEUMO-BUS气动总线

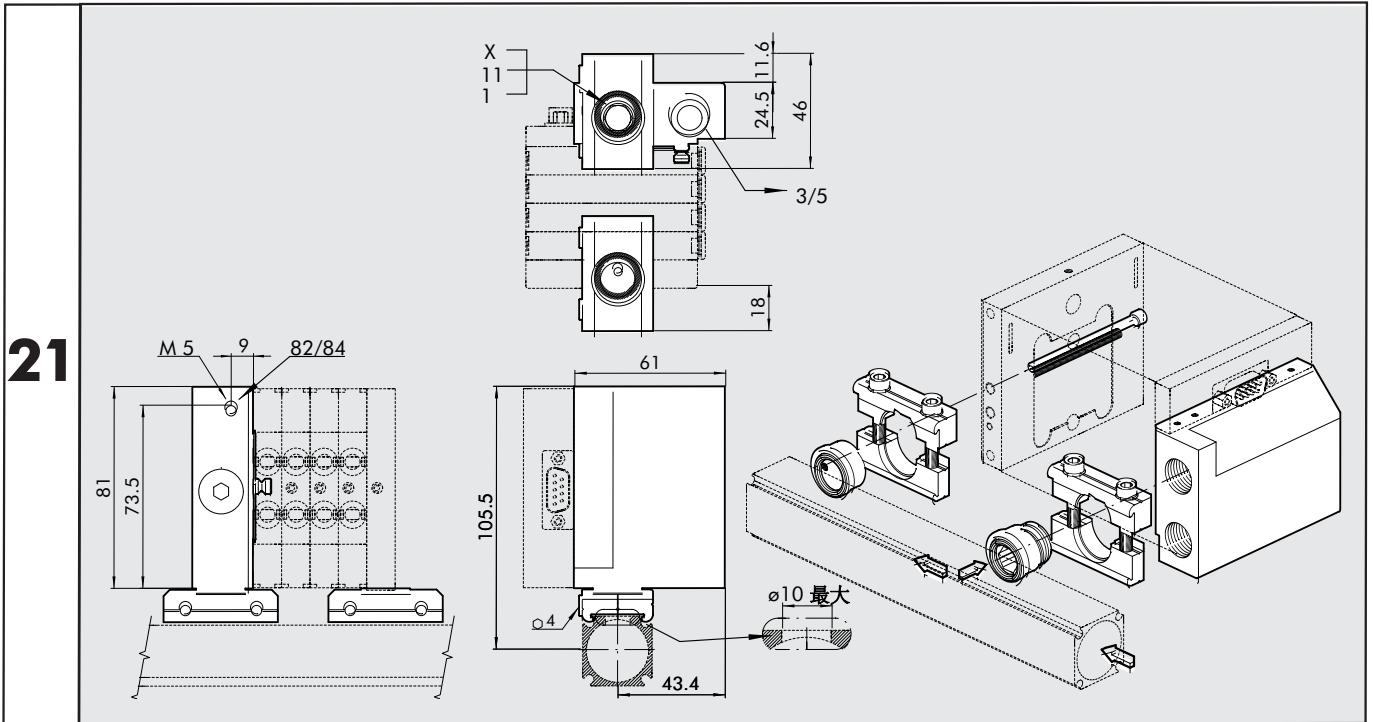

代号 说明
 0227300203 PNEUMO-BUS 气动总线端板组件
 备注: 订购带该端板的Multimach组合元件时, 请注明识别号21:M51-21...

MULTIMACH端板, 用于PNEUMO-BUS气动总线 + 输送排气口

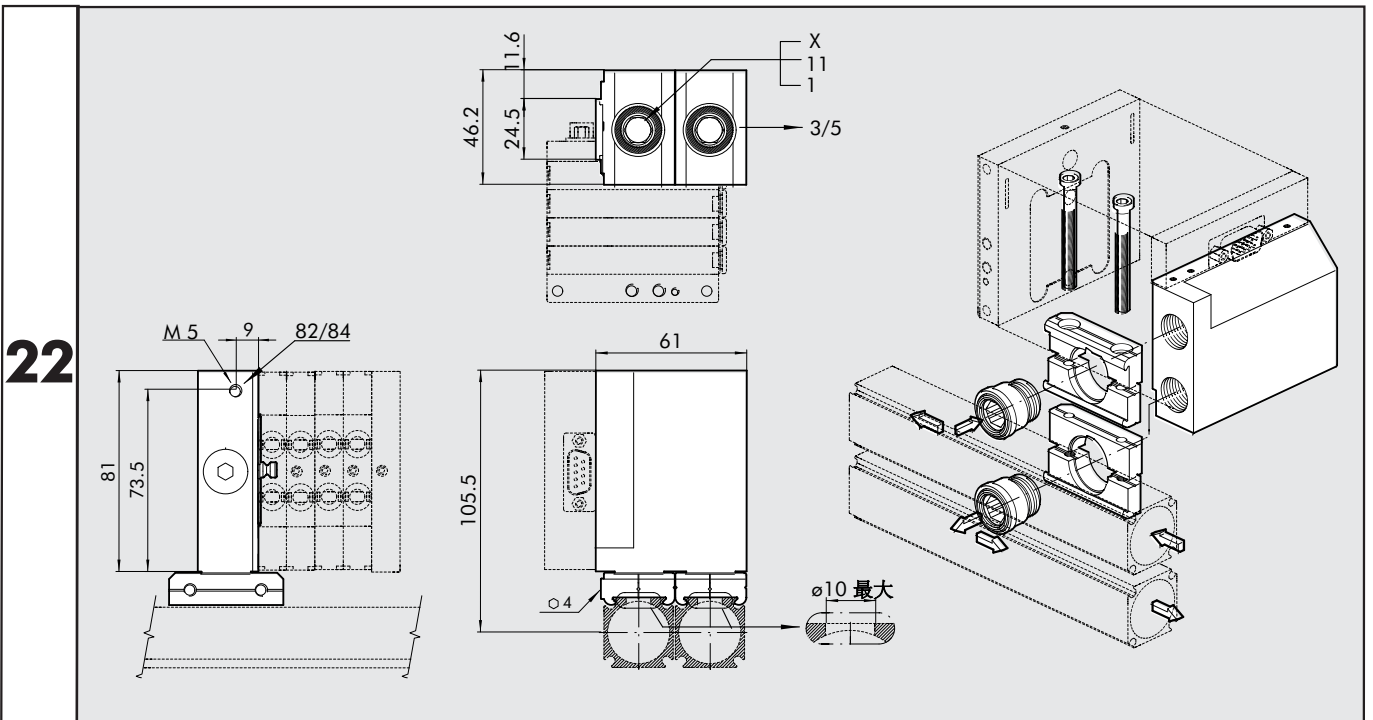

代号 说明
 0227300204 PNEUMO-BUS 气动总线端板组件 + 输送排气口
 备注: 订购带该端板的Multimach组合元件时, 请注明识别号22:M51-22...

SKILLAIR 200端板，用于PNEUMO-BUS气动总线

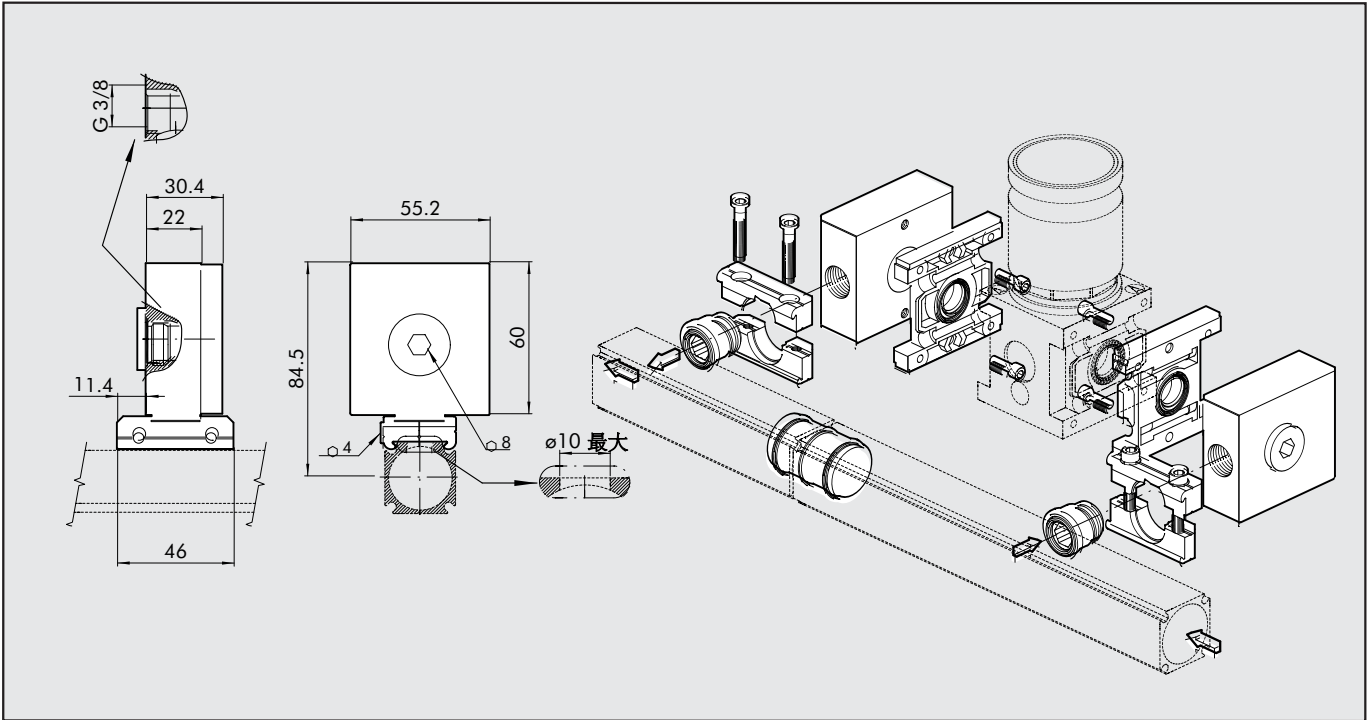

代号	说明
9330901	PNEUMO-BUS 气动总线SK 200端板组件

附件，用于AP 25，生产厂商为



(www.teseoair.com)

